

원예농산물의 유통현황과 발전방안

농촌진흥청
농산업경영과
위태석

I. 서론(유통환경의 변화)

소비환경의 변화

- ▣ 여성의 사회활동 증가와 핵가족화의 진전으로 가공외식 수요의 증가
→ 안정적 공급체계와 비용경쟁력 측면에서 농산물 수입 촉진, 자급률 하락
- ▣ 소비다양화에 따른 농산물 수입급증 → 국산농산물의 가격하락

소매유통환경 변화

- ▣ 소매점의 규모화·체인화에 따른 영향력 확대
→ 대규모 체인 소매점에 대한 거래의 안정성 실현이 유통종사자의 경쟁력의 결정
- ▣ 대형 체인소매점과 영세 개별단위 소매점의 소매시장에서의 공존
→ 대량·계획거래를 통한 비용절감 증시방식 vs 섬세함을 무기로 차별화 증시방식

산지유통환경 변화

- ▣ 소비지의 대형화·체인화에 대응한 산지조직화와 상당부분의 개별출하 존속
→ 규모화된 산지의 도매시장 이탈과 개별출하자의 도매시장 이용 공존

Ⅱ. 농산물 유통을 둘러싼 여건

청과물 유통경로(2016년 기준)

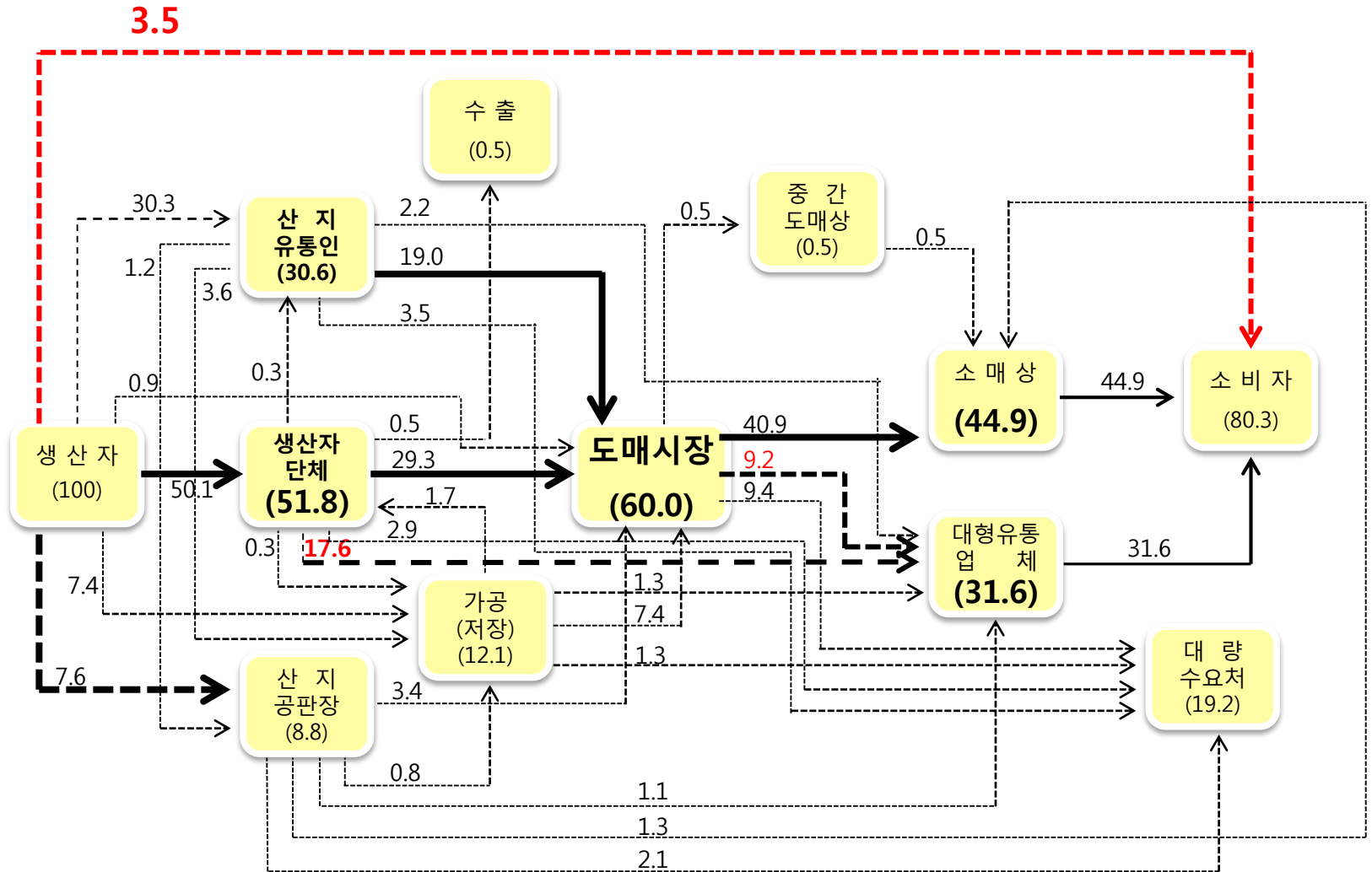

자료 : 농림축산식품부, 「2016 주요 농산물 유통실태」, 2017

Ⅱ. 농산물 유통을 둘러싼 여건

청과물 자급률 변화

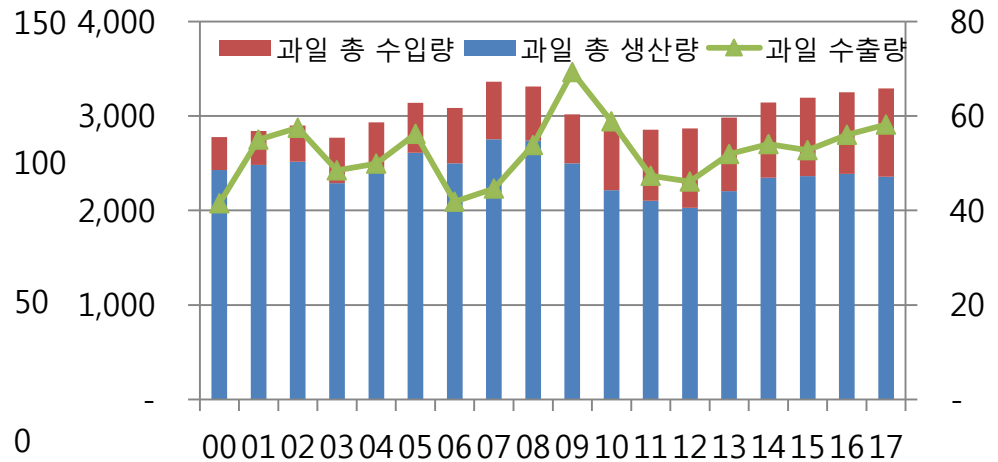
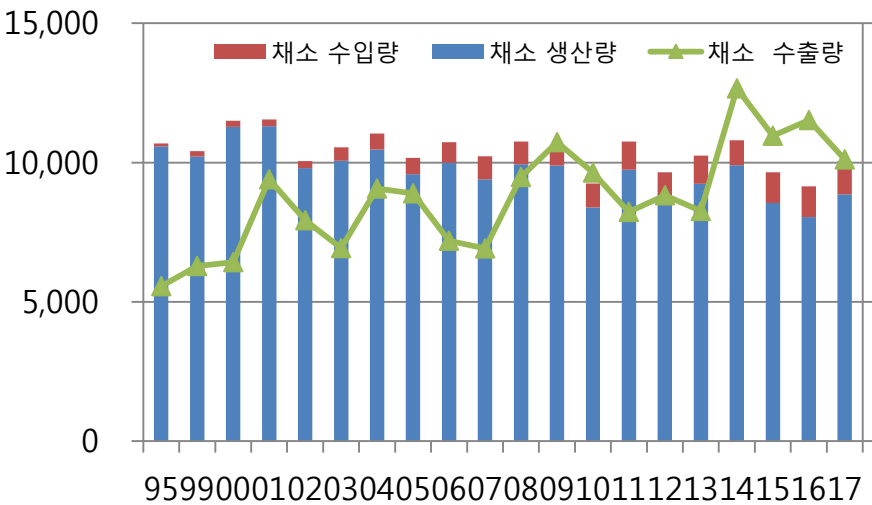
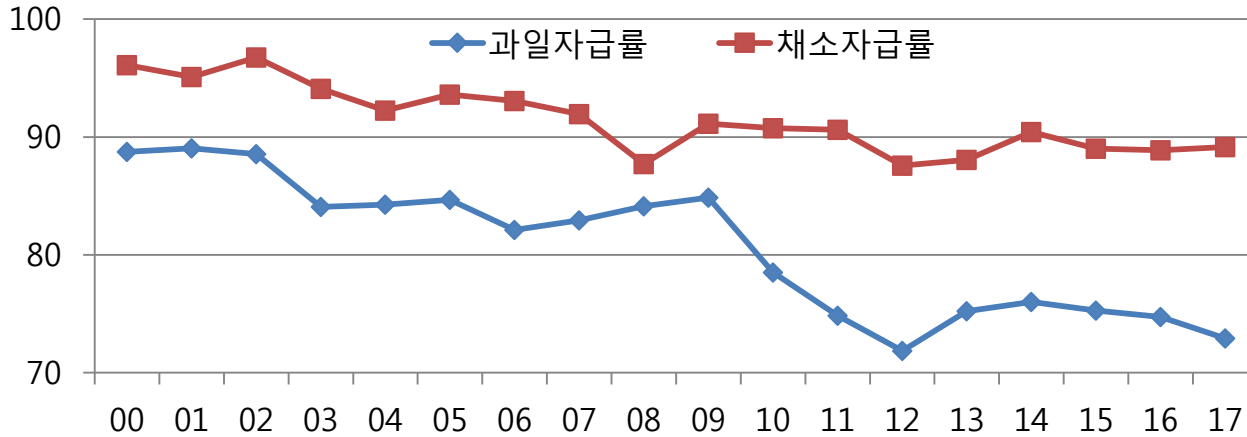

Ⅱ. 농산물 유통을 둘러싼 여건

농산물 유통비용 현황

유통마진

√ 유통과정에서 발생하는 비용(직접비용+간접비용)
 +
 √ 중간 유통에 관여하는 유통업자가 취하는 이윤

부류별 유통비용 추이

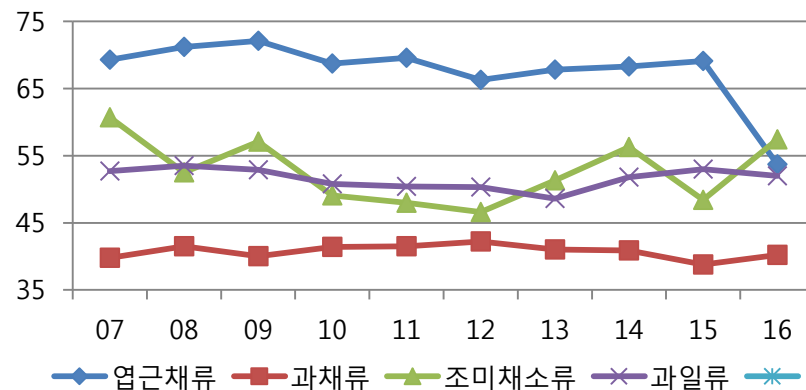

자료 : 한국농수산물유통공사, 「주요 농산물 유통실태」, 각 년도

연도별 농산물 유통마진을 추이

구분		'01	'05	'08	'11	'14	'16
유통마진율		43.7	45.0	44.5	41.8	44.8	44.8
구성별	비용	30.4	29.7	30.8	29.3	30.2	30.8
	이윤	13.3	15.3	13.7	12.5	14.6	14.0
단계별	출하	11.7	11.2	10.3	10.0	10.0	8.8
	도매	9.4	10.2	9.6	8.6	11.6	13.4
	소매	22.6	23.6	24.6	23.2	23.2	22.6

자료 : 한국농수산물유통공사, 「주요 농산물 유통실태」, 각 년도

▲
 품목별 유통비용은
 과거와 커다란 변화가 없지만
 유통단계를 구성하는 중간유통
 업체의 이윤은 큰 변화가 없음

◀
왜(why)
 유통경로다원화정책을 통해
 유통경로간·유통주체간 경쟁을
 촉진시킨 결과

Ⅱ. 농산물 유통을 둘러싼 여건

농산물 유통마진의 현황과 과제

농산물 유통비용 구조(2011년 → 2016년)

농가 수취율	58.2 % → 55.2%				
유통마진	41.8 % → 44.8%				
	구성별			단계별	
	비용	29.3% → 30.8%		출하	10.0% → 8.8%
		직접비용	간접비용	도매	8.6% → 13.4%
		13.4% → 16.0%	15.9% → 14.8%		
이윤	12.5%		소매	23.2% → 22.6%	
소비자지불가격	100%				

자료 : 한국농수산물유통공사, 「주요 농산물 유통실태」, 각 년도

우리나라의 도매단계는 **마진율이 출하단계보다도 적으며 소매단계는 마진의 절반에도 미치지 않음**

이유

농산물의 체류시간에 따른 감모와 품질저하 정도의 차이
물류단위 크기에 따라 발생하는 물류비용의 차이

한계

농산물의 유통효율화 정책의 성과의 정도는 소매부문이 가장 크지만
유통구조개선대책의 상당부분은 출하와 도매부분에 집중

Ⅲ. 유통효율화 관점에서의 유통단계문제

효율적인 위험관리의 관점에서 바라본 중간유통의 기능

농산물 거래과정에서 나타나는 리스크 발생과정과 대응형태

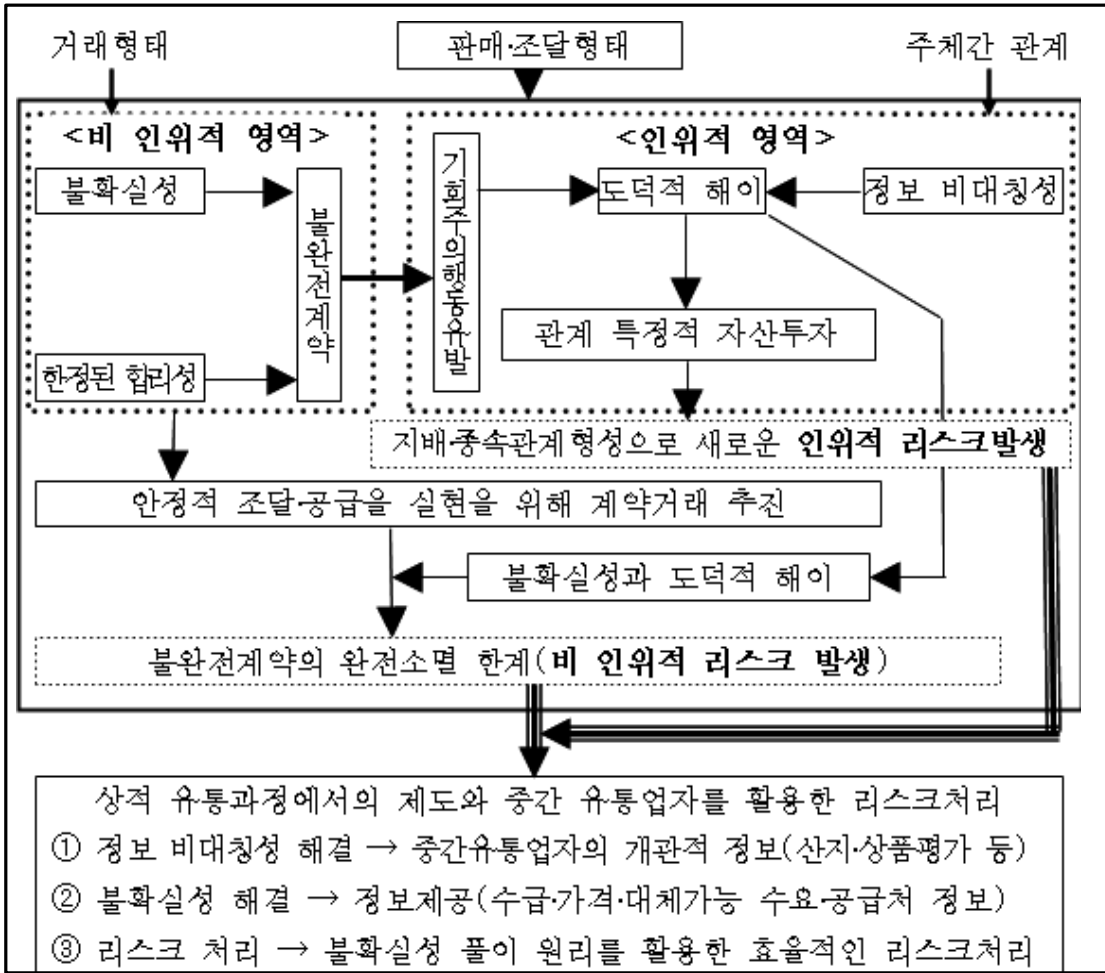

▶ 일반적으로 계약(거래)과정
 불확실성요인 (환경적 요인) 과
 한정된 합리성 (인간적 요인) 이 결합하여
 불완전한 계약을 초래

기회주의적 행동
 표준화 정도가 낮은 상품 거래시,
 주체간 정보 대칭성 등을 통해 더욱 심화

따라서

일반적으로 공산품보다 농산물이
 기회주의적 행동 유발가능성 증대

Ⅲ. 유통효율화 관점에서의 유통단계문제

효율적인 위험관리의 관점에서 바라본 중간유통의 기능

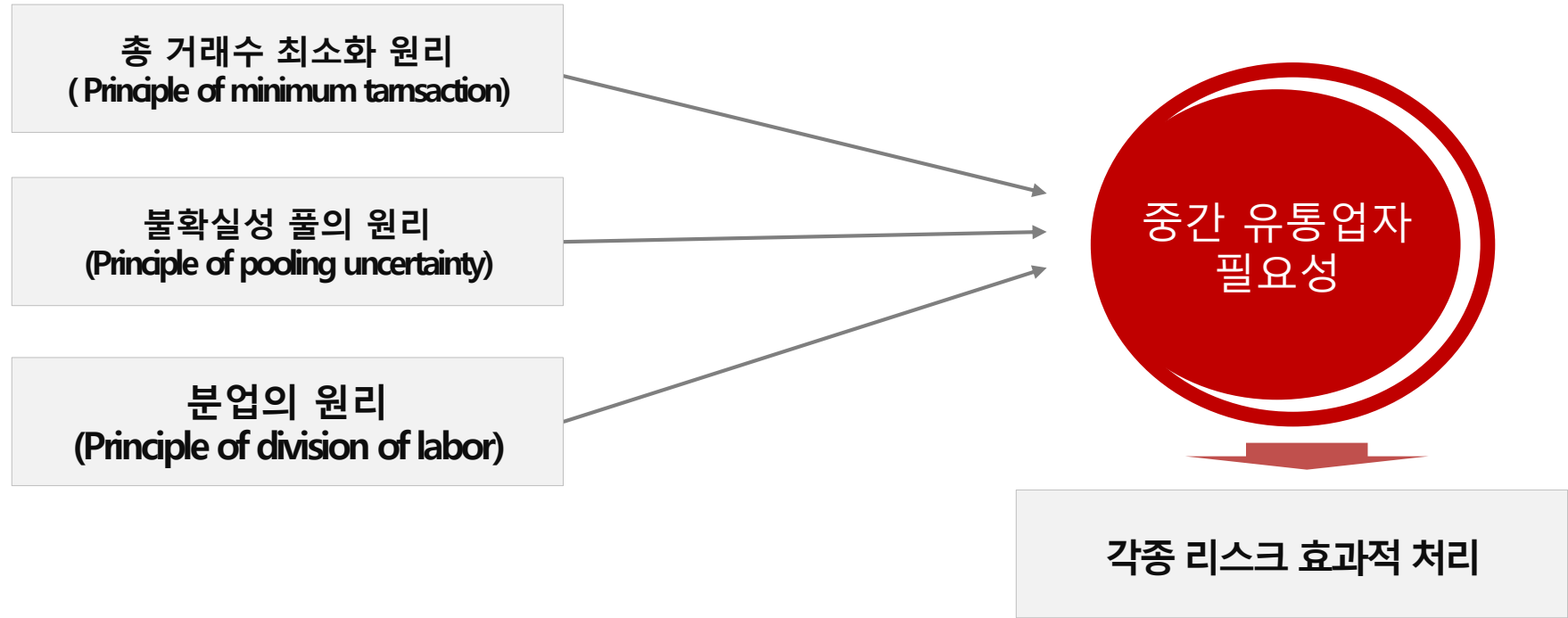

- ▶ 중간 유통업자의 기능은 유통효율성을 결정짓는 요인이며 유통구조는 중간유통업자의 행위를 규정
- ▶ 이들의 행위는 장기적으로 유통구조를 변화시키며 이러한 유통구조를 결정짓는 하나의 요소가 정책

Ⅲ. 유통효율화 관점에서의 유통단계문제

유통효율성관점에서 바라본 단계 및 유통구조

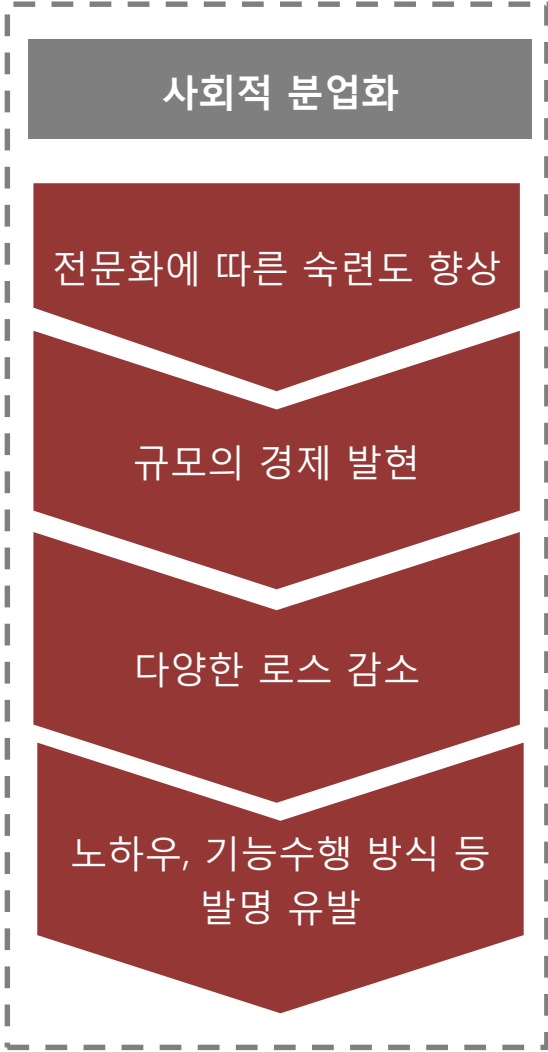

분산기능 내부화의 한계와 필요성

공급측면) 품목별로 형성된 산지가 계절별로 빠르게 이동
수요측면) 소비되는 품목 · 품종이 다양 / 공급과 수요의 불일치문제 심각

연중 안정적으로 농산물 확보를 위한 수집기능과 품목 · 품질을 평가하고 소비자에게 안정적으로 공급하기 위한 분산기능은 반드시 필요

유통의 효율성

투입과 산출
비용과 편익 { 유통비용(마진)
효용(장소,시간,형태,소유)

유통의 효율 { 운영효율(Operational Efficiency)
→ 산출측면인 소비자효용에 관계없이 투입에 해당되는 유통비용을 절감시키는 것 ▶ 비용절감의 이유
가격효율(Pricing Efficiency)
→ 유통과정에서 형성된 가격이 자원을 효율적으로 배분하는 능력이 향상되는 것 ▶ 거래제도개선의 과제

유통경로 및 업자간 경쟁을 촉진을 위한 정책 강화 필요
다만,
상장매매제와 시장도매인제·비상장거래제도가 직접적인 경쟁대상이 가능한지에 대해서는 가격효율성과 운영효율성 관점에서 논의 필요

Ⅲ. 유통효율화 관점에서의 유통단계문제

청과물유통단계를 결정하는 제요인

도매시장 경유율은 지속적으로 증가추세

도매시장 경유율 추이(2000=100)

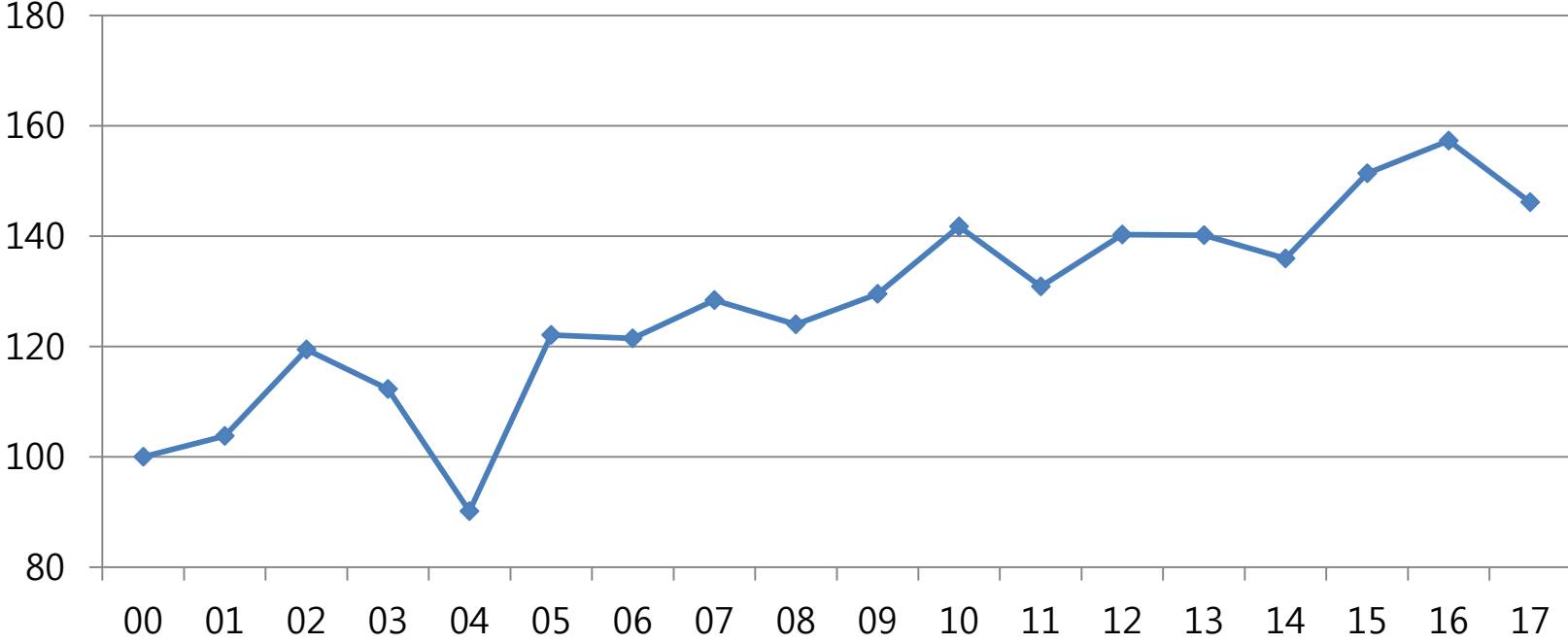

자료 : 농림축산식품부, 「도매시장 통계연보」, 각 년도

Ⅲ. 유통효율화 관점에서의 유통단계문제

청과물유통단계를 결정하는 제요인

청과물의 중간유통기구로 **도매시장은 중요한 위치**

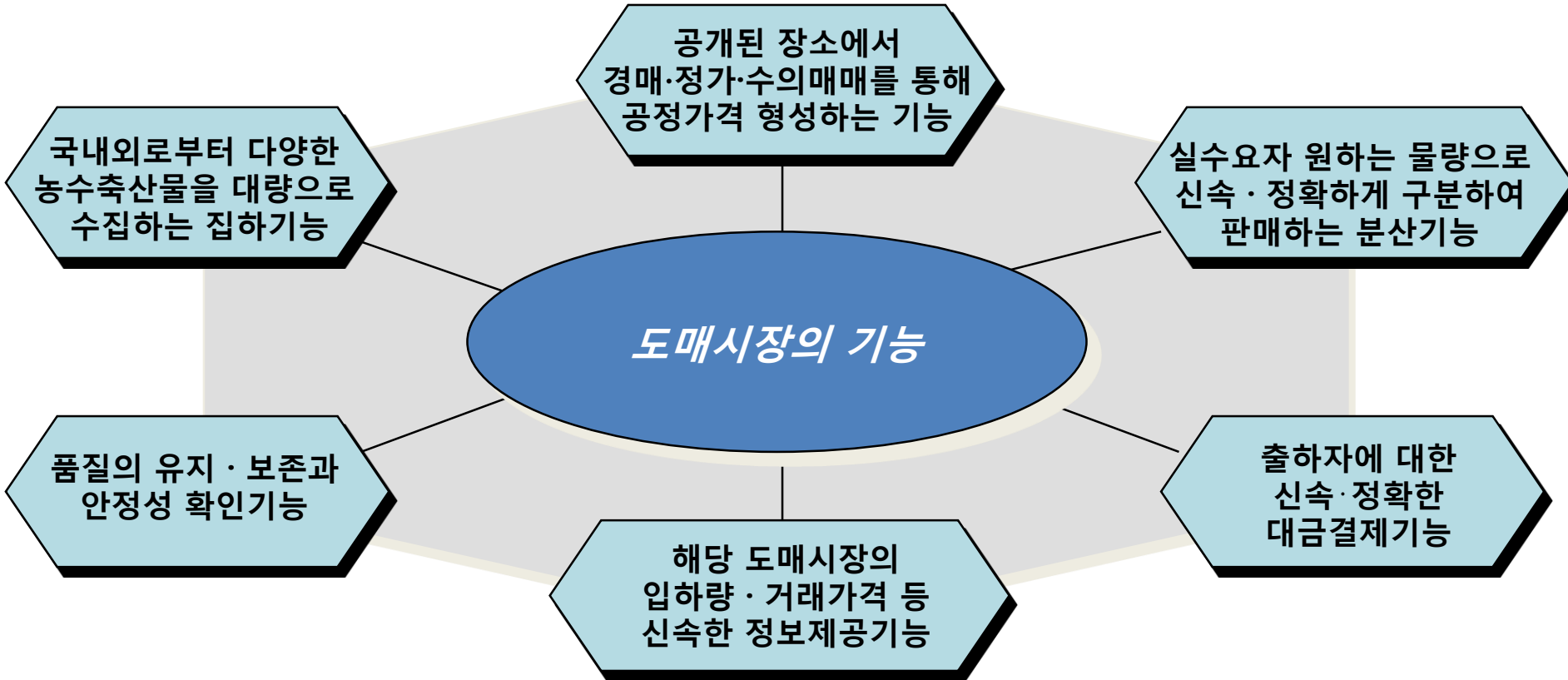

Ⅲ. 유통효율화 관점에서의 유통단계문제

청과물유통단계를 결정하는 제요인

유통경로의 단계성과 유통경로 형태에 차이가 발생하는 이유는

농수축산물의 공급구조

- 생산규모의 크고 작음
- 생산의 지역적 집중도
- 생산지와 소비지와의 거리

농수축산물의 수요구조

- 최종수요의 양적 또는 거래금액규모
- 구매빈도
- 수요의 지역적 집중도

상품의 물리적 성격

- 운반의 용이성 정도
- 저장·보관의 용이성 정도
- 표준화·규격화의 용이성 정도
- 기술적 서비스의 필요성 유무

- ◆ 농산물 유통효율화는 유통단계 축소가 아닌 기능의 효율적 수행여부에 좌우
☞ 주체간 경쟁촉진을 통한 효율적 기능수행을 유도하는 정책이 중요

Ⅲ. 유통효율화 관점에서의 유통단계문제

청과물유통단계를 결정하는 제요인

유통경로의 기본구조

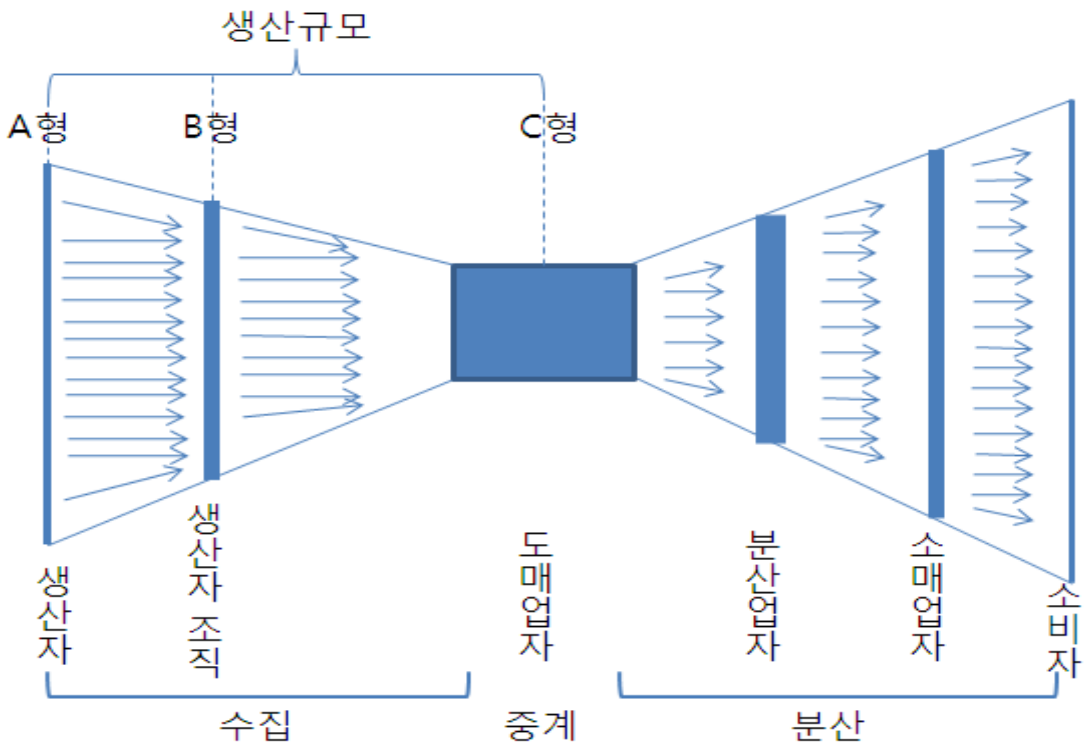

생산주체의 생산규모가

A형 · B형 · C형으로 구분되면
이에 따른 생산단계의 유통경로도
A형 · B형 · C형으로 유통경로의
단계화 정도가 달라짐

중간업자의 행동양식이
농축수산물의 가격형성에
중요한 영향을 미치게 되고

유통단계축소를 위해서는
산지 및 소비지의 조직화 · 규모화를
통한 구조변화 유도가 중요

Ⅲ. 유통효율화 관점에서의 유통단계문제

청과물유통단계를 결정하는 제요인

소매·실수요자와 구매품목상황에 따른 도매시장기능의 중요도

소매·실수요자 상황		품목별 공급상황		중간유통기능 필요성 <수집·중계·분산기능>	구매처
상품구색 필요성	구매규모	산지집중도(조직화 정도)			
적음	작음	낮음	높음	높음	제조기업 외식기업
		높음	낮음	중간 정도	
적음	큼	낮음	높음	중간 정도	제조기업 외식기업
		높음	낮음	가장 낮음	
큼	작음	낮음	높음	가장 높음	소매점
		높음	낮음	높음	
큼	큼	낮음	높음	높음	소매점
		높음	낮음	중간 정도	

거래비용절감 관점에서 중간유통기능이 존립할 수 있는 두 가지 측면

- ① 소규모의 산지이거나 산지가 분산되어 있는 경우 및 중간유통기능이 개입
- ② 구매규모 작거나 다 품목 구매일 때 중간유통기능 개입으로 물류비용절감이 가능

IV. 도매시장유통을 둘러싼 여건변화

▣ 도매시장을 둘러싼 여건변화

◆ 식의 외부화 진전 등 소비구조가 변화

- 가공 및 외식업체의 비중확대로 구매의 안정성 중시경향 심화 → 경매·입찰 한계노출

◆ 대규모 소매점의 확산과 영향력 확산에 대응한 산지의 조직화·규모화 진전

- 구매의 안정성(定時·定量·定品質·定價格) 중시경향 심화 → 경매·입찰 한계노출
- 경매·입찰을 선호하는 계층과 > 정가·수의매매를 선호하는 계층(시장이탈)간 양극화 진전

* 대다수 중도매인의 판매방법은 주문판매보다는 예상판매로 수급실세 반영한 경매거래를 선호

◆ 도매시장 외 유통의 확대 등 유통경로의 다원화와 정보화의 진전

- 도매시장유통량 확대를 위해서는 정가·수의매매 활성화를 통한 이용여건 개선이 필요

◆ 물류효율화를 통한 비용절감에 대한 관심 고조

- 정가·수의매매를 활용한 先거래·後물류시스템 구축이 시급한 과제로 대두

새로운 거래방법을 바탕으로(수단) 여건변화에 대응력을 갖추는 것이 필요(목표)

IV. 도매시장유통을 둘러싼 여건변화

지방도매시장과 중앙도매시장의 거래량 및 거래금액 변화(2005년=100)

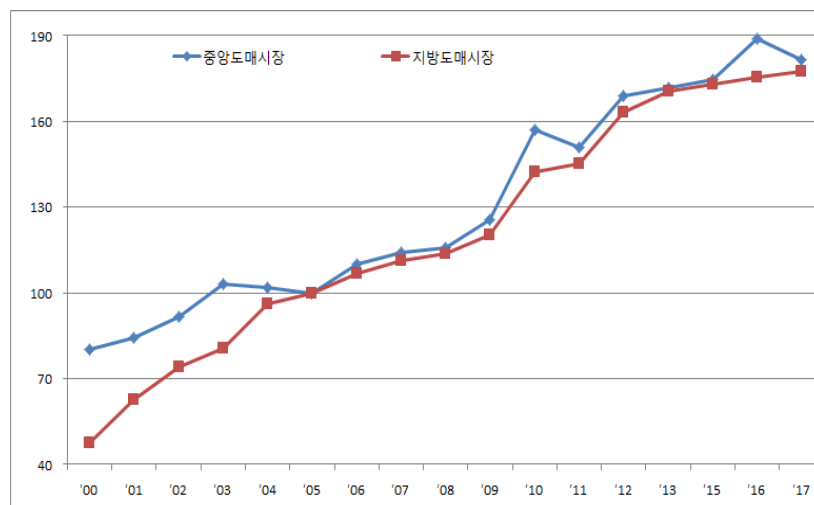
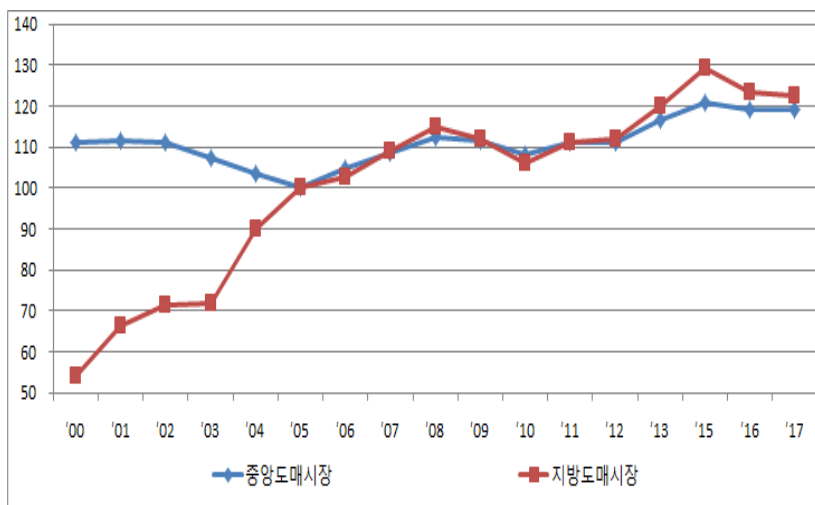

자료 : 농림축산식품부, 「도매시장 통계연보」, 각 년도

취급금액기준 도매시장 거래추체별 채소 및 과일 취급비율(2016년 기준)

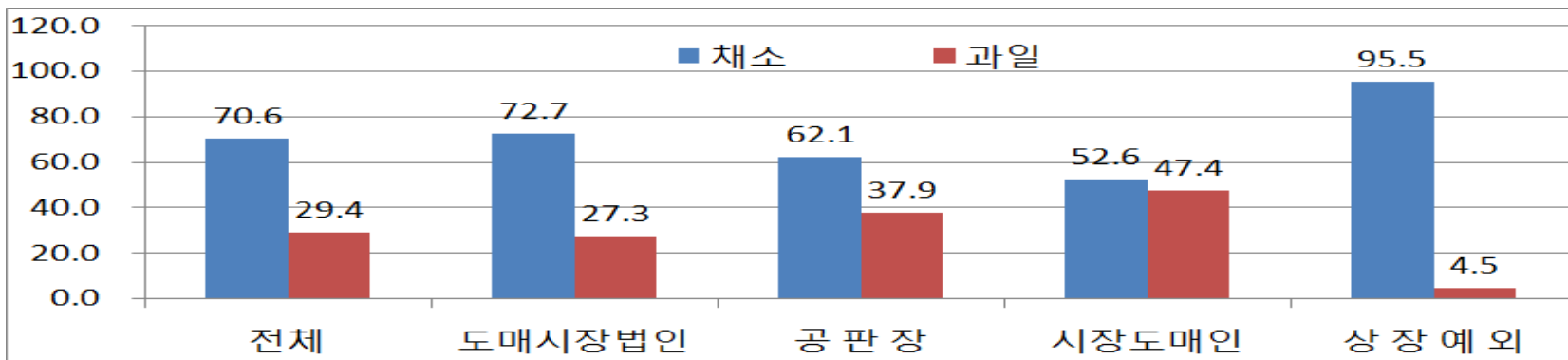

자료 : 농림축산식품부, 「2016 도매시장 통계연보」, 2017년도

IV. 도매시장유통을 둘러싼 여건변화

도매시장이 사회적 역할과 기능

▣ 도매시장의 사회적 역할

◆ 유통비용을 절감하는 역할

- 거래총수 최소화 원리에 근거한 거래비용 절감과 대량수송에 기반한 물류비 절감 등

◆ 다양한 종류·품질·규격의 상품구색을 갖추는 역할

- 필요한 모두에 열려있는 시스템이기에 다종다양한 상품이 자연스럽게 집적

◆ 단기적인 수급조정의 중심적인 담당자의 역할

- 도매시장 종사자의 수익극대화 행동과정에서 스스로 수급량을 조정

◆ 상품가치와 수급실세에 따른 가격을 형성하는 역할

◆ 사회 전체의 경쟁을 촉진시키는 역할

- 소매점간의 조달비용 격차발생을 억제하여 특정 소매점의 과점화 예방

◆ 신속하게 판매대금을 지불하는 역할

IV. 도매시장유통을 둘러싼 여건변화

인위적이고 제도화된 도매시장의 특수성

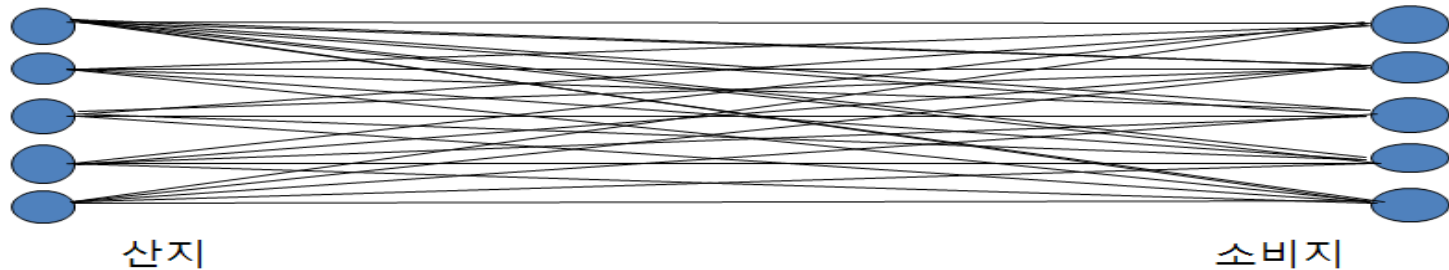

① 거래총수 최소화 원리 등
도매시장의 기능추구

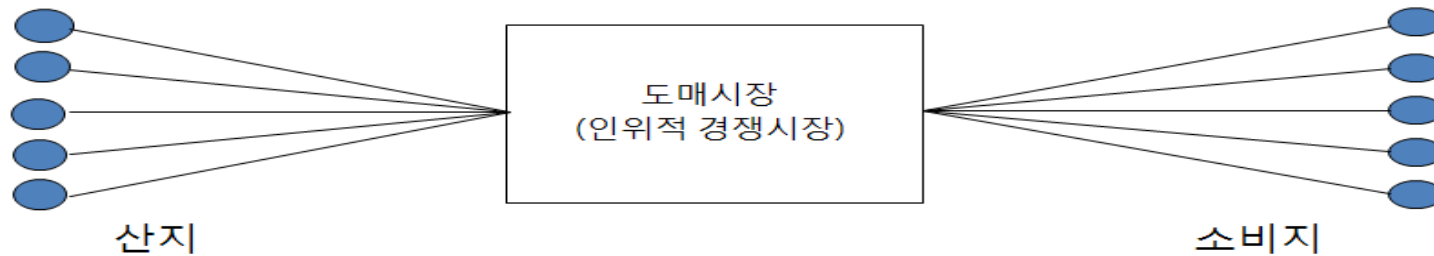

유통비용 절감 = 유통효율화 실현, 풍부한 상품구색 실현

생산자와 소비자의 의도가 반영된(대변자) 시스템을 담보하기에는 한계

IV. 도매시장유통을 둘러싼 여건변화

인위적이고 제도화된 도매시장의 특수성

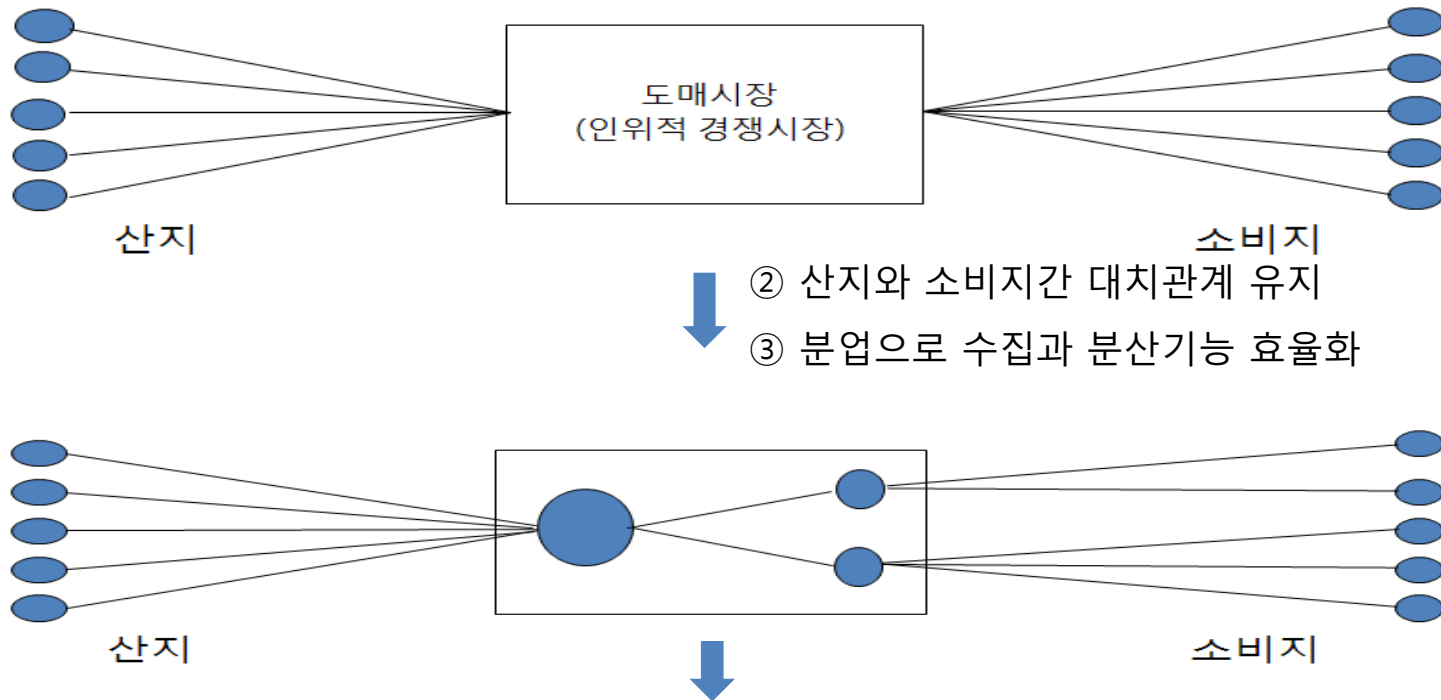

◆ 수집·분산주체의 대치구조로 힘의 불균형과 정보비대칭에 기인한 불공정거래행위 억제

◆ 분업화를 통해 숙련도 향상과 새로운 유통기능의 발견을 유발하여 생산성 향상

IV. 도매시장유통을 둘러싼 여건변화

농산물 유통경로

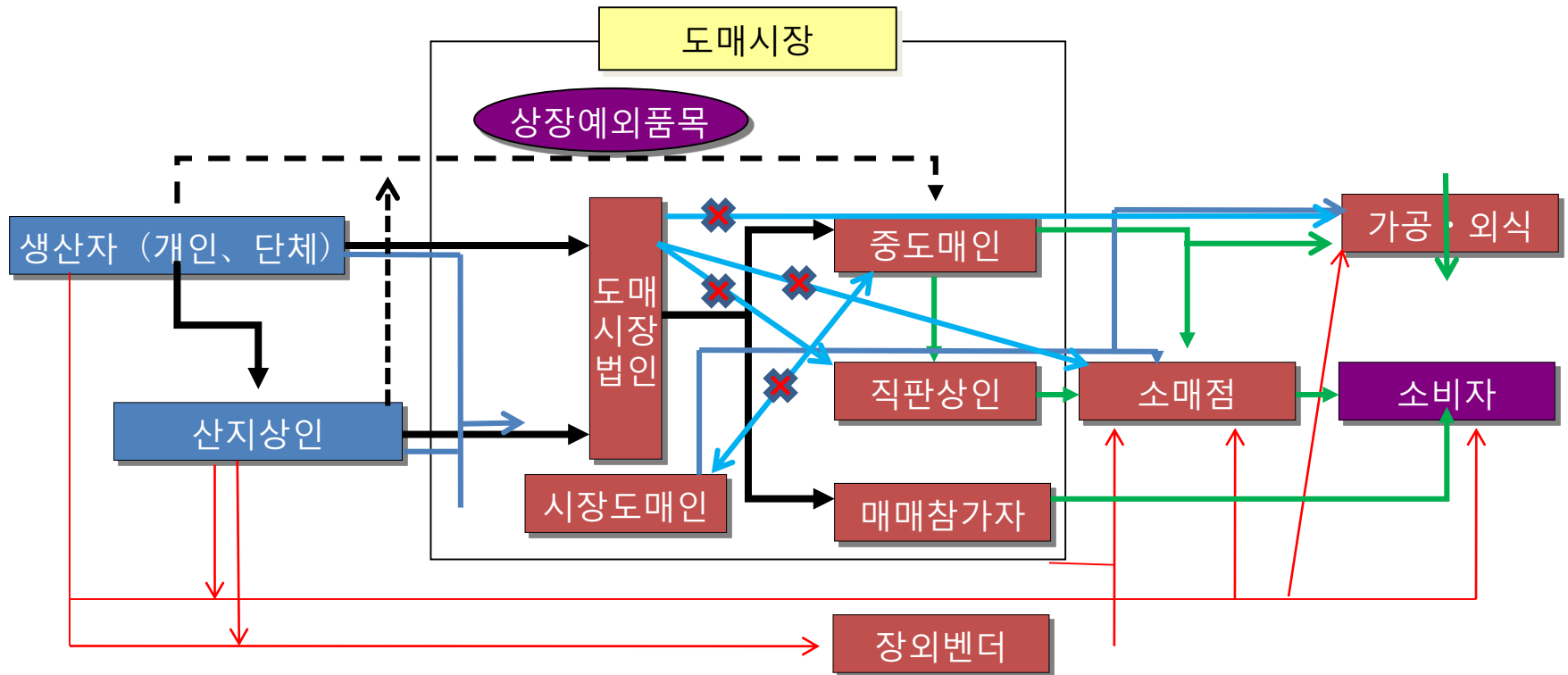

IV. 도매시장유통을 둘러싼 여건변화

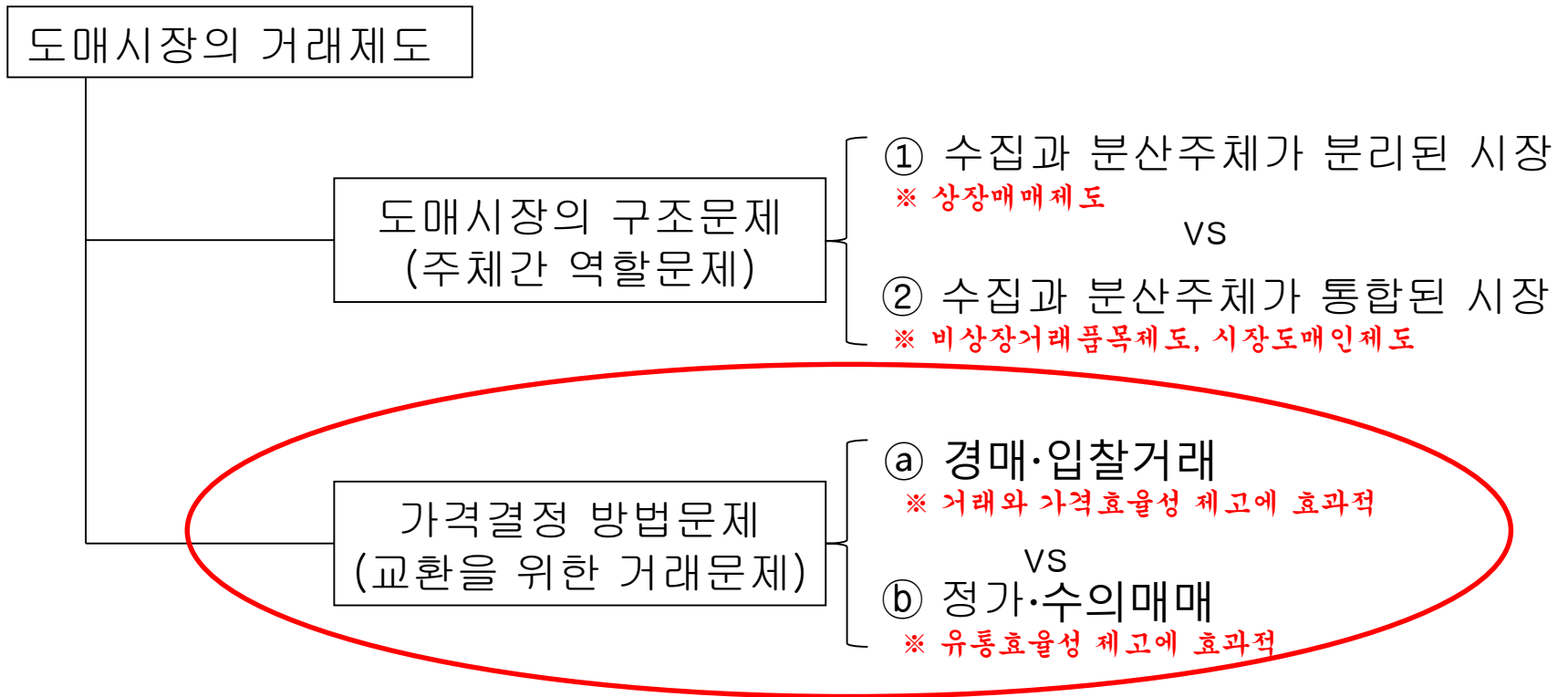

■ ①의 시장은 a와 b 모두 활용가능 vs ②의 시장은 b만 활용가능

* “경매·입찰의 한계는 정가·수의매매로 보완”

* “상장매매체제의 한계”는 “시장도매인제도와 비상장품목제도로 보완”

IV. 도매시장유통을 둘러싼 여건변화

▣ 중도매인의 청과물 구입금액별 비중변화(단위 : %)

구입금액		1억원 미만	1~3억원	3~5억원	5~10억원	10~20억원	20~30억원	30억원 이상
2008	중앙	3	14	19	26	21	8	8
	지방	7	20	19	27	18	5	3
2016	중앙	1	5	13	25	26	12	18
	지방	5	11	14	26	26	9	8
2017		3	7	13	26	26	11	14

자료 : 농림축산식품부, 「도매시장 통계연보」, 각 년도

* 상당수의 중도매인에게 유통기능 개선을 위한 시설투자를 기대하는 것은 사실상 곤란

▣ 도매시장에 원예농산물을 출하하는 출하자의 형태별 비중변화

연도	합계	생산자개인	생산자공동출하	농협계통출하	산지유통인	기타
2001	100.0	38.6	5.0	44.7	8.3	3.4
2013	100.0	34.1	9.8	43.2	3.6	9.4
2016	100.0	25.5	12.3	51.2	3.7	7.3
2017	100.0	32.5	11.5	44.3	3.4	8.3

자료 : 농림축산식품부, 「도매시장 통계연보」, 각 년도

* 농협계 통출하의 상당부분은 공동판매·공동생산보다는 수송의 공동화가 대부분

IV. 도매시장유통을 둘러싼 여건변화

▣ 경매·입찰거래의 한계와 정가·수의매매를 통한 기대효과

◆ 경매·입찰 : 다수의 구매자 간의 경쟁을 통한 가격결정

- 시간과 공간의 제약으로 인해 수량과 상품화 불일치가 발생하여 사회적 비용 초래

◆ 정가·수의거래 : 1 대 1교섭을 통한 가격결정

- 시간과 공간적 제약을 해소하여 수량과 상품화를 사전에 일치시켜 사회적 비용 감소

경매·입찰거래와 정가·수의매매의 특징비교

경매·입찰	장점	- 공개성이 높고, 거래 및 가격효율 면에서 뛰어남 - 다수의 집합적 거래로 거래가 신속함
	단점	- 거래의 안정화를 위한 대응이 곤란하고 단기적 가격변동이 심함 - 거래자가 참여할 수 있는 시간과 공간에 제약을 받음
정가·수의매매	장점	- 거래의 안정화를 위한 대한 대응이 가능 - 거래자가 참여할 수 있는 시간과 공간적 제약을 받지 않음
	단점	- 공정·투명한 거래가 되지 못할 가능성이 큼 - 거래에 장시간이 소요됨

IV. 도매시장유통을 둘러싼 여건변화

▣ 경매거래의 한계와 정가·수의매매를 통한 유통효율성 제고

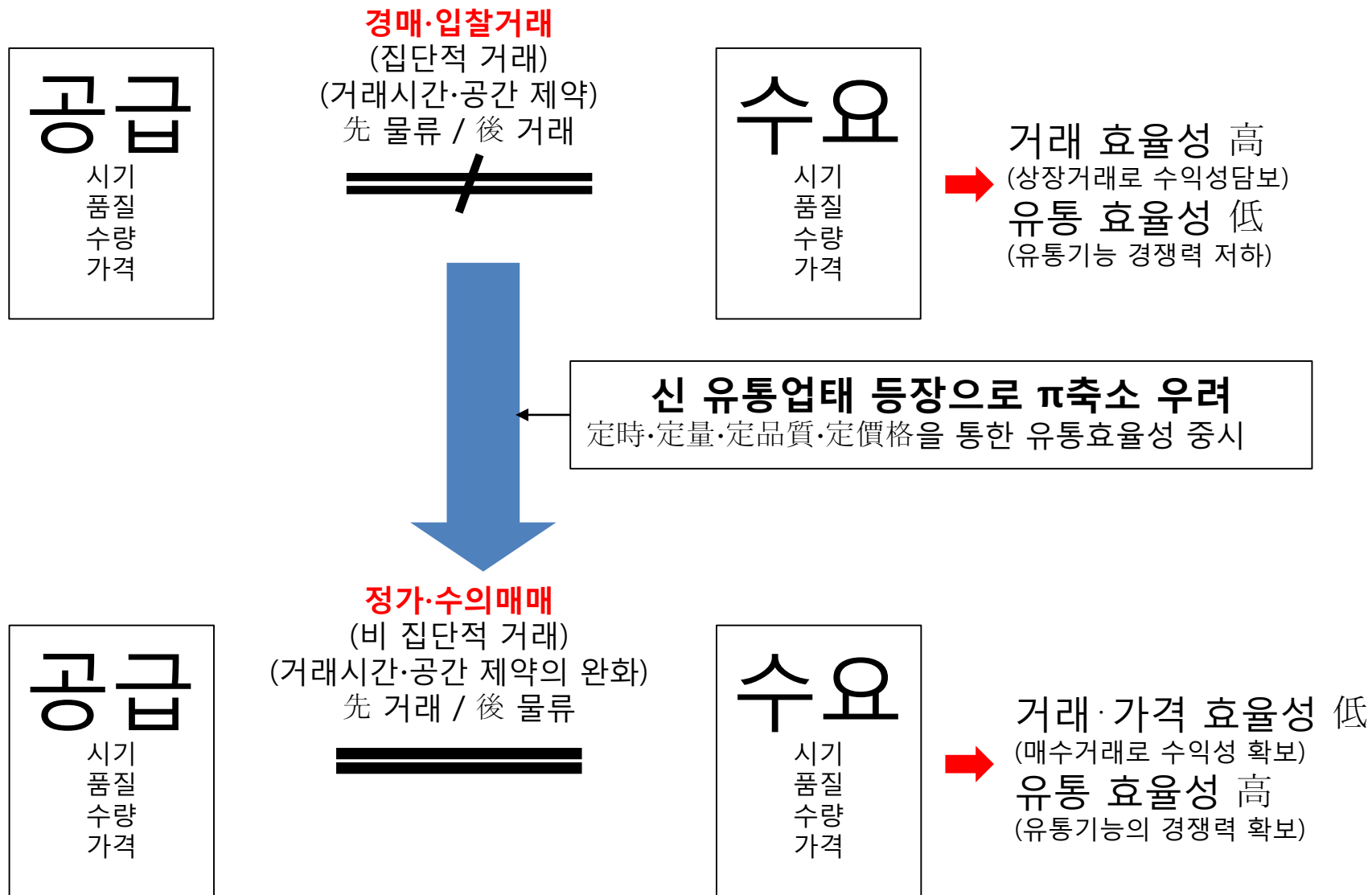

IV. 도매시장유통을 둘러싼 여건변화

▣ 농산물 유통환경의 변화특징에 대한 도매시장의 대응 과제

◆ 정가수의매매를 활용한 「先거래·後물류체계」로의 전환

- 기존의 경매방식인 「先물류·後거래」는 유통단계에서 불필요한 유통비용을 증가
- 정가·수의매매인 「先거래·後물류」로의 전환은 불필요한 유통비용을 절감

경매방식과 정가수의매매 방식의 물류상 차이점

(기존 경매방식)

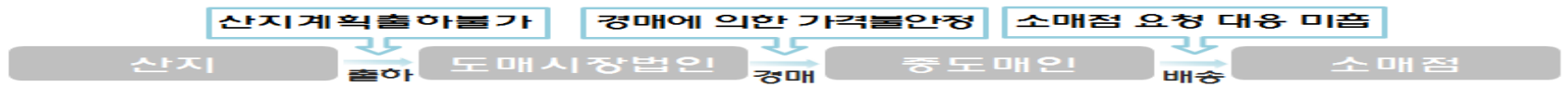

(정가수의매매)

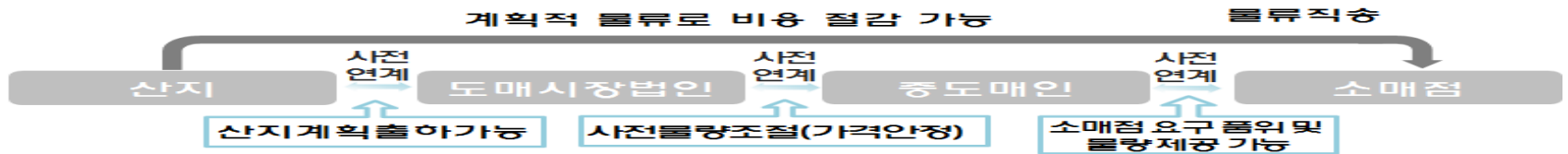

정가수의매매 유형별 기대효과

거래방법	포장비절감	운송하역비절감	가격안정화	신규수요처개발
장기형 예약수의매매	Yes	Yes	Yes	Yes
단기형 예약수의매매	Yes	Yes	Yes	Yes
시간 전 수의매매	Yes	Yes	Yes	Yes
수의매매	Yes	Yes	Yes	Yes
시간 후 수의매매	Yes	Yes	Yes	Yes

IV. 도매시장유통을 둘러싼 여건변화

※ 도매유통의 패러다임 전환의 핵심은 정가수의매매와 물류시설 확충

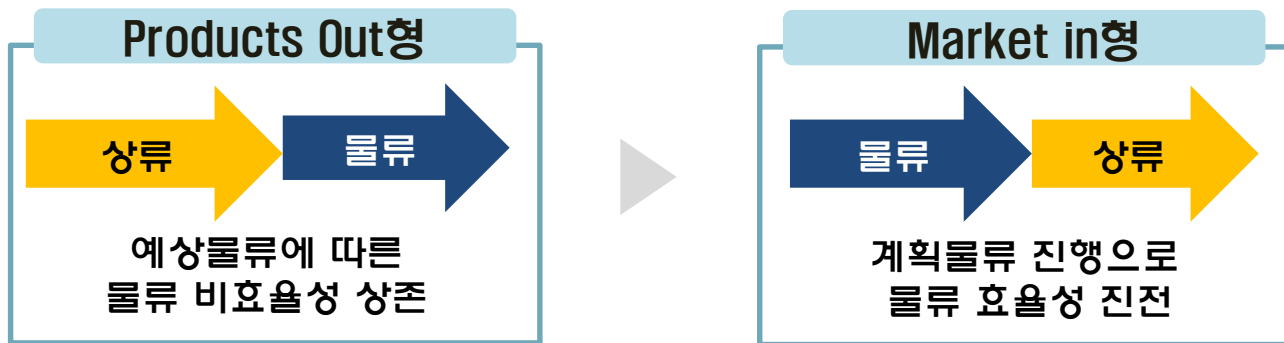
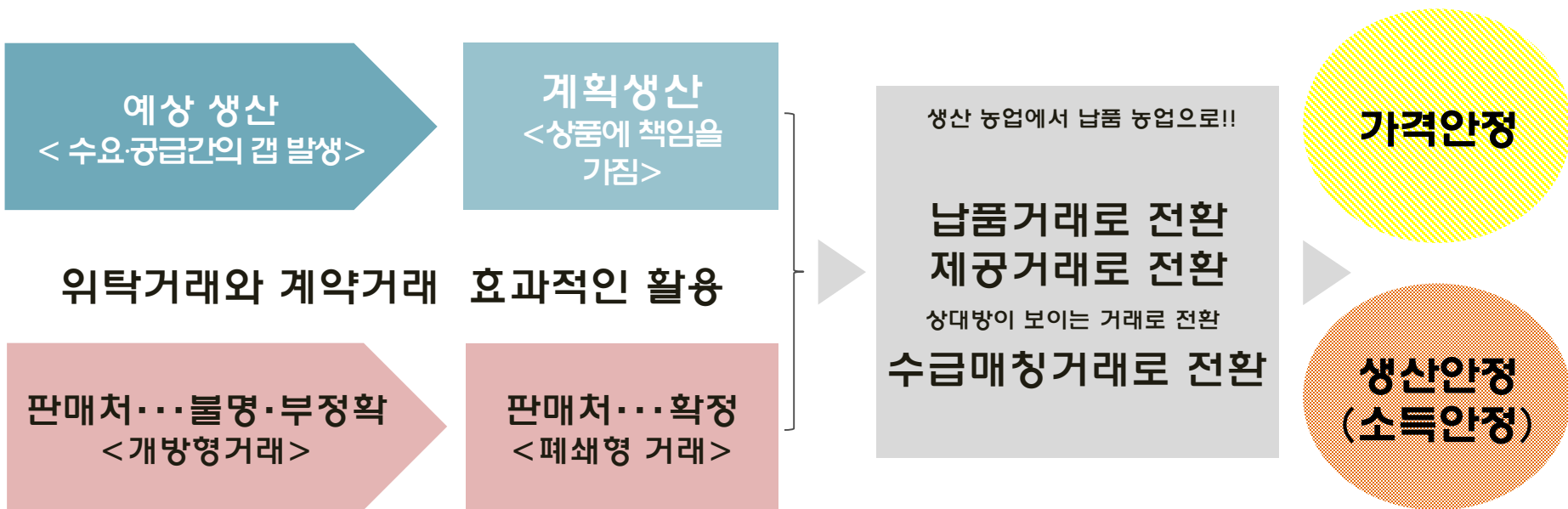

※ 경매중심의 선(先)물류·후(後)거래에 기인하여 도매시장 하역기계화율은 9.1%(대형유통업체 93.6%)로 물류비효율성 지속

IV. 도매시장유통을 둘러싼 여건변화

▣ 공영도매시장의 정가·수의매매 비율 추이(청과물 거래량 기준)

연도	2002	2009	2010	2011	2012	2013	2014	2015	2016	2017
비율(%)	5.0	7.3	7.3	8.5	9.0	9.9	14.1	16.9	17.1	20.2

자료 : 농림축산식품부, 「도매시장 통계연보」, 각 년도

▣ 공영도매시장의 정가·수의매매 비율 추이(청과물 거래량 기준)

구 분	거래량비율(%)		거래금액비율(%)	
	2002	2017	2002	2017
수입농산물 취급비율	2.7	10.3	4.5	10.3

자료 : 농림축산식품부, 「도매시장 통계연보」, 각 년도

▣ 공영도매시장의 제도별 청과물 취급비중(2017년)

구분		거래량(%)	거래금액(%)
상장거래시장	경매·입찰	67.4	68.1
	정가·수의	20.2	19.3
시장도매인(정가·수의매매)		4.8	5.6
상장예외품목거래(정가·수의매매)		7.6	7.0
합계		100.0	100.0

자료 : 농림축산식품부, 「도매시장 통계연보」, 각 년도

V. 도매시장에 요구되는 기능과 발전과제

▣ 도매시장의 역할변화

지금까지의 시장

전국
일률적 기능



앞으로의 시장

종합시장

물류센터
기능수행시장

대량 일괄
집하 시장

소매업무
강화시장

산지
집·출하시장

▣ 거래방식, 거래주체, 소비환경변화에 대응한 시설개선

- ◆ 거래방식에 대응한 **적정물류체계** 구축으로 **공급망 확대가 중요**
- ◆ 도매시장 **이용자의 특성을 고려하여** 다원화된 물류체계를 마련
- ◆ 도매시장의 품질유지 · 부가가치기능 강화로 **소비환경 변화에 적극적으로 대응**

V. 도매시장에 요구되는 기능과 발전과제

환경

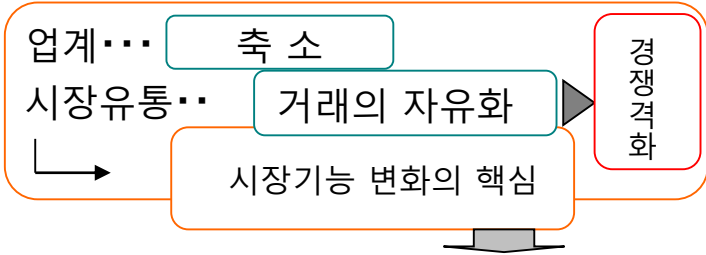

-진화한 강력한 중간유통업자(카테고리매니저)가 필요

거래처의 선별
 수요에 대응한 상품화

파트너화
 그룹화

생산자~도매시장~실수요자

앞으로의 도매시장유통에서「중간유통업자(가테고리 매니저)」의 역할

판매대행업

수탁중심의
 현물거래

1 실수요자의 사전주문에 대응하는 거래로 전환

①구매대리업형

구색기능

가격형성
 기능

서비스 기능

②판매대리업형

2 물류지원기능 강화

비용 최소화를 통한 품질유지, 부가가치화 실현

3 정보기능 강화

시시각각 변화하는 고도의 생산·판매정보의 수집·분석·발신

도매기능의
 다양화

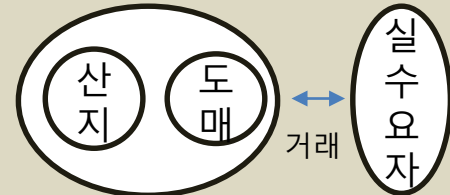

역할분담
 생산·판매

매출액·수익증대

재무 건전화

개별 도매(중도매) 법인이 고유의 특징을 가진
 카테고리 매니저를 지향

V. 도매시장에 요구되는 기능과 발전과제

거래방법 변화에 대응한 도매시장 물류방식 변화

▣ 유통환경변화에 따른 도매시장 물류기능상의 대응과제

- ◆ 최적화된 도매시장유통의 실현을 통한 산지 및 소비지 지원기능 강화
 - 거래방식에 대응한 SCM구축과 물류시설 확충 등
- ◆ 도매시장 이용자의 특성과 품목별 특성을 고려한 다원화된 유통시설 구축
 - 소량배송과 대량배송시설 확충, 품목별 특성을 고려한 다중 온도관리시설 확충 등
- ◆ 품목별 도매유통 특성을 고려한 품질관리 및 부가가치기술 개발
 - 품목별 유통기간별 품질변화를 고려한 최적 상품화 방안 등

(예 : 저온기기, 포장필름, 적정수확시기, 적정유통기간, 최적 후숙기술 등등)

유통환경변화에 대응한 물류방식 개선

